

---

Dane aktualne na dzień: 14-06-2026 11:11

Link do produktu: <https://www.sklep.aqua-trend.pl/odpieniacz-bialek-redstarfish-rs-n170-plus-p-1336.html>



## Odpieniacz białek RedStarfish RS-N170 Plus

Cena	<b>2 099,00 zł</b>
------	--------------------

Dostępność	<b>Dostępny</b>
------------	-----------------

Czas wysyłki	<b>24 godziny</b>
--------------	-------------------

Kod producenta	<b>ATRS0037</b>
----------------	-----------------

Kod EAN	<b>5068649509884</b>
---------	----------------------

Producent	<b>RedStarfish</b>
-----------	--------------------

### Opis produktu



RedStarfish to wiodący producent odpieniaczy i akcesoriów akwarystycznych. Firma specjalizuje się w produkcji mega odpieniaczy dla oceanariów, akwariów publicznych i hodowli na całym świecie. RedStarfish oferuje również filtry biologiczne i inne akcesoria dla akwarystyki.

Firma RedStarfish wprowadziła innowacyjne rozwiązanie dyfuzora, które zapewnia większą wydajność odpieniaczy serii RS-N Plus. Zastosowanie miniaturowych stożków w dyfuzorze umożliwia lepsze przyleganie białek do pęcherzyków powietrza, co przekłada się na wydajność odpieniaczy o nawet 20% większą niż w przypadku tradycyjnych konstrukcji.

Odpieniacze RS-N Plus są wyposażone w ciche i ekonomiczne pompy DC z wirnikami igiełkowymi. Dzięki spersonalizowanym dyszom zasysanego powietrza, zapewniają optymalny stosunek powietrza do wody.



Nowe odpieniacze RS-N Plus mają nowoczesną konstrukcję, pozbawioną szpecących rur regulacyjnych. Zamiast tego, posiadają dolny system odpływowy z precyzyjnym zaworem, umożliwiającą pracę przy niewielkim poziomie wody. Możliwość całkowitego rozłożenia odpieniacza ułatwia czyszczenie.

Pokrywa kubka odpieniaczy RS-N Plus została wyposażona w krzyżak, który wspomaga odrywanie się piany z komory reakcyjnej i jej spływanie do kubka.

## BUDOWA ODPIENACZA

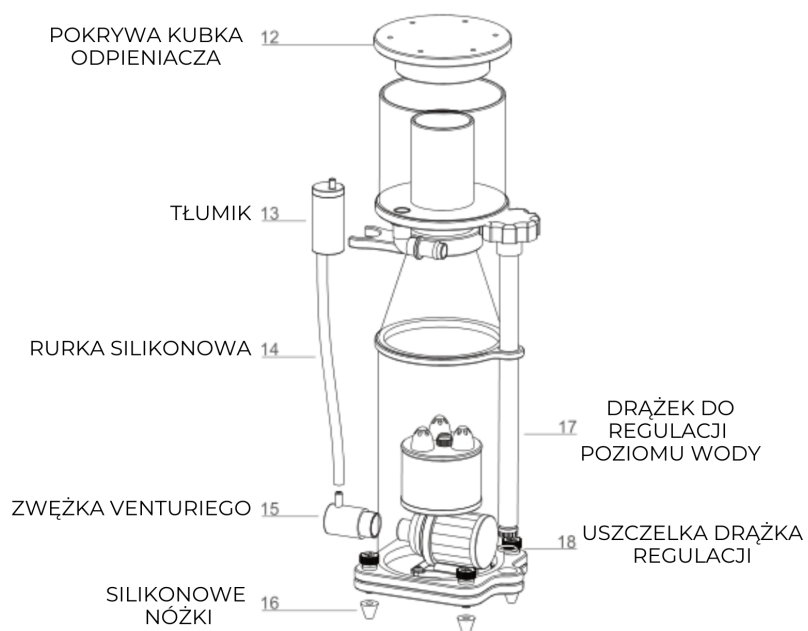
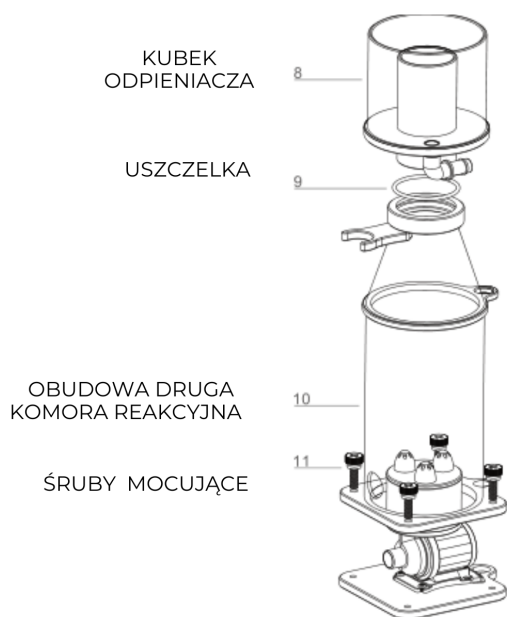
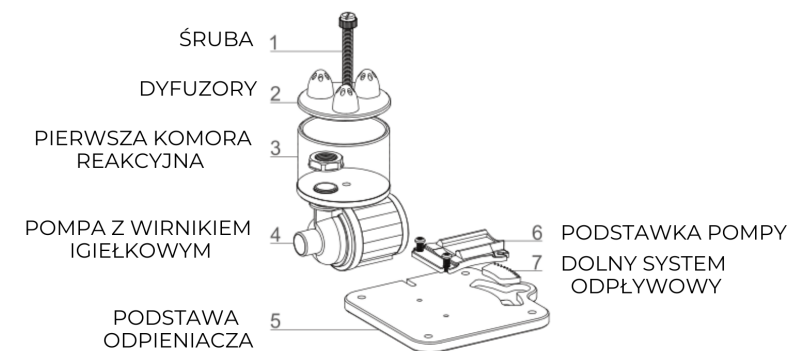

---

Dane techniczne:

- Zalecana pojemność zbiornika 300-600 L
- Model pompy HP-2500 L
- Moc pompy - 9W
- Wymiary - 230x210x530mm
- Ilość zasysanego powietrza - 900 l/h
- Odpowiedni poziom zanurzenia - 19-20cm

Produkt jest objęty 24-miesięczną gwarancją.